



Fahrer:
Anlass:
Piste / Ort:
Datum:

Philipp Huber
SIC III
MRC / Chiasso
17./18.02.2018

VORDERACHSE

| | |
|----------------------------|---------------------|
| Vorspur: | offen 1,0 ° |
| Sturz: | -1,5 ° |
| C-Teil Nachlauf: | 4 ° |
| Fahrzeughöhe: | 5,4 mm |
| Fzg-höhe ausgefedert: | 8,5 mm |
| Droop: | 6,1 / 31,8 mm |
| Öl: | Corally 45 WT |
| Platten: | original 4 x 1,2 mm |
| Membran: | original |
| Rebound: | 0 % |
| Feder: | TM 2,7P |
| Stabilisator (Höhe/Dicke): | original / 1,3 mm |
| Achse: | Spool |
| Material Ausgänge: | Stahl |
| Servosaver/-horn: | original Horn |
| Shims Lenkstange Servo: | 4,0 mm |
| Shims Lenkstange Mitte: | 4,0 mm |
| Riemenspannung: | +2 |
| weitere Shims: | --- mm |
| Breite: | 187 mm |

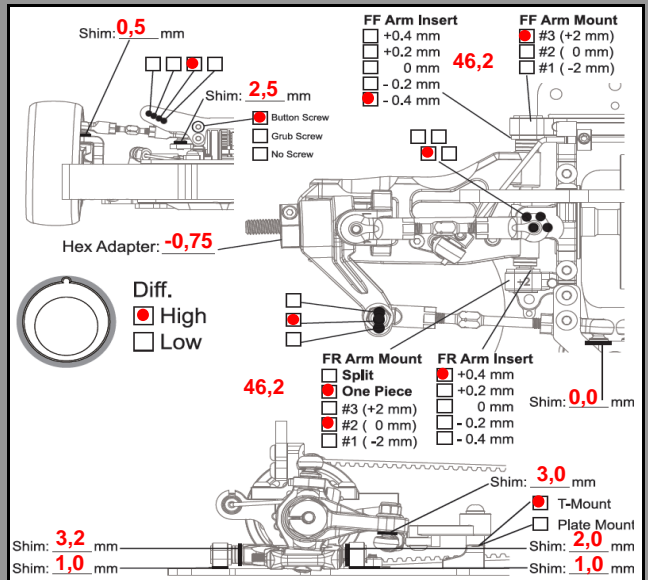

ELEKTRONIK, REIFEN UND CHASSIS

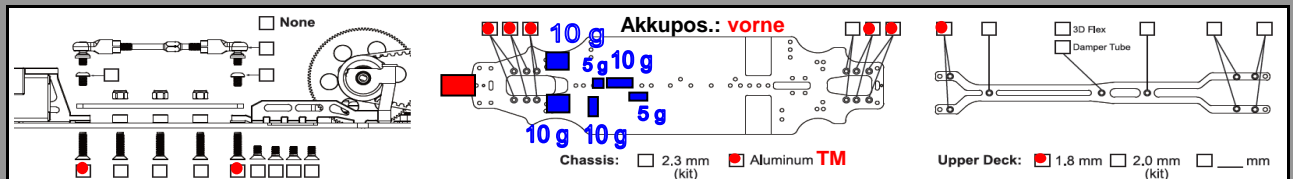

| | |
|----------------|-----------------|
| Sender: | Futaba 7PX |
| Regler: | Tekin RSX |
| Servo: | Futaba BLS571SV |
| Motor: | Tekin G3 4,5 T |
| Rotor: | Braun 12,3 mm |
| Timing: | 30 ° |
| Reglersetup: | siehe Rückseite |
| Bremse Sender: | 78 % |
| HZ / Ritzel: | 8,71 110/24 Z |

| | |
|--------------------------------|--------------------|
| Radstand: | 257 mm |
| Gewicht (Akku/Total): | 280 / 1352 g |
| Karosserie / Heckflügel: | PF P-37 / original |
| Reifen: | Volante R28 |
| Felgen/Einlagen: | Komplettrad |
| Spezial: | --- |
| Reinigen (v/h): | Gonzo Blau / Rot |
| Haftmittel (Min. v/h; %v): | 77; 95 % |
| Heizen (Min. v/h; Temperatur): | --- °C |

HINTERACHSE

| | |
|----------------------------|--------------------------|
| Vorspur: | 3,3 ° |
| Sturz: | -1,5 ° |
| Fahrzeughöhe: | 5,4 mm |
| Fzg-höhe ausgefedert: | 9,5 mm |
| Droop: | 4,6 / 30,5 mm |
| Öl: | Corally 45 WT |
| Platten: | original 4 x 1,2 mm |
| Membran: | original |
| Rebound: | 0 % |
| Feder: | TM 2,7L |
| Stabilisator (Höhe/Dicke): | original / 1,2 mm |
| Öl Kegeldiff: | Ultimate 3'000 WT |
| Füllmenge: | 1,2 g |
| Material Innereien: | Metall |
| Anzahl kleine Zahnräder: | 4 Stk. |
| Material Diffausgänge: | original |
| Riemenspannung: | ±0 |
| weitere Shims: | unter Motorhalter 0,5 mm |
| Breite: | 187 mm |

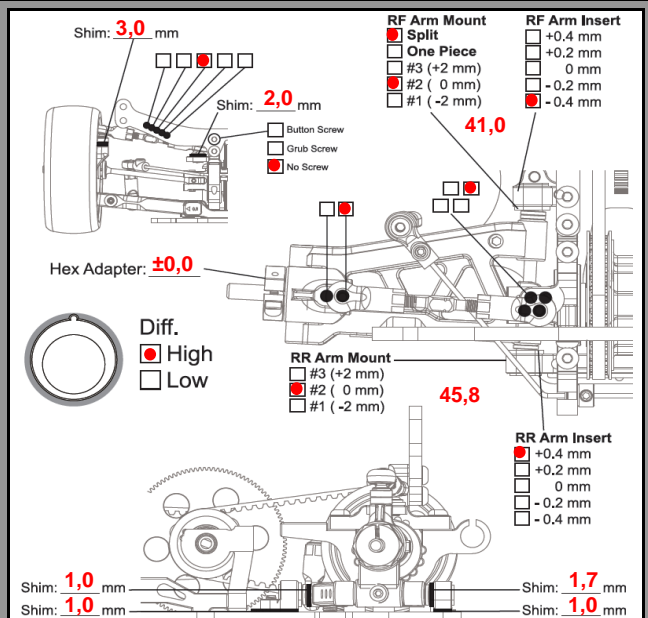

DIVERSES

| | |
|-----------------------|--------------------|
| Unterlage: | Teppich |
| Griffniveau: | mittel |
| Temperatur Luft: | ? °C |
| Temperatur Unterlage: | ? °C |
| Bemerkungen: | schlechtes Feeling |

| | |
|-------------------|---------------------|
| Vorlaufresultate: | 9. (7., 5., 7., 6.) |
| Beste Zeit: | 29R 5:05 min |
| TQ-Zeit: | 30R 5:03 min |
| Beste Rundenzeit: | 10,26 s |
| Finalresultate: | 9. (8., 6., 8.) |